

أضيف إلى معلوماتك



- اللعبة الرياضية الوحيدة التي مورست على سطح القمر حتى الآن هي لعبة الغولف ، ففي السادس من فبراير 1971 ، قام رائد الفضاء الأمريكي الآن شيبيرد بممارسة الغولف بينما كان على القمر.

- أقوى عضلة في جسم الإنسان... هي اللسان.

- يبلغ متوسط استهلاك الفرد من البيض نحو 230 بيضة سنوياً.

- بدأ استخدام إشارات المرور الضوئية قبل اختراع السيارات.

- يوجد في العالم نحو 2700 لغة مختلفة وينطق بمعظمها في قارة آسيا.

- أطول عمر يمكن أن تعيشه ذبابة منزلية هو 14 يوماً.

- حجم قلب الحوت الأزرق البالغ يساوي حجم سيارة ، أما لسانه فيبلغ طوله نحو 5 أمتار.

- من الناحية العلمية ، يعد الموز من الأعشاب بينما تعد الطماطم فاكهة.

- غالبية أنواع أحرر الشفاة تحتوي على مساحيق مستخلصة من قشور الأسماك.

- تستطيع نبتة «الراغويد» التي تنمو في أميركا الشمالية ، أن تطلق حوالي ألف مليون (مليار) حبة لقاح في الموسم الواحد.

- تحتوي شبكية العين على نحو 135 مليون خلية حسية مسنولة عن التقاط الصور وتمييز الألوان.

- يستطيع رأس الثعبان أن يلدغ حتى بعد مرور نصف ساعة على بتره.

- جميع كواكب المجموعة الشمسية تدور حول محورها من الغرب إلى الشرق باستثناء كوكب الزهرة الذي يدور من الشرق إلى الغرب.

- عدد الأميبي على مستوى العالم يبلغ نحو ملياري شخص.

- تستطيع الذبابة المنزلية أن تنقل الجراثيم لمسافة تصل إلى 25 كيلو متراً من مصدرها الأصلي.

- مجموع البحيرات الموجودة في كندا وحدها يزيد عن عدد البحيرات الموجودة في جميع دول العالم مجتمعة.

- في العام 1471 شهدت مدينة بازل السويسرية إعدام دجاجة بعد أن حوكت رسمياً بتهمة كونها شيطانا متنكراً في صورة دجاجة وذلك لأنها وضعت بيضة ذات ألوان غريبة.

- إذا ذاب كل الجليد الموجود في القارة القطبية الجنوبية فإن مستوى المحيطات والبحار سيرتفع بمعدل 70 متراً ، وهو الأمر الذي يعني أن ربع اليابسة سيغمره الماء..

- النساء تتكلم لغة تختلف عن لغة الرجال في جزيرة دومينيكا.

- الكندي جون تورمان رشع نفسه 41 مرة في انتخابات مختلفة وخسر فيها.

- الأم الأصغر سناً في التاريخ المسجل حتى الآن هي الطفلة البيروفية لينا ميدينا التي وضعت مولوداً عندما كان عمرها 5 سنوات و7 أشهر فقط وكان ذلك في العام 1939.

- في مطلع العام 1981 ، انخرطت فتاة بريطانية في نوبة عطس متواصل استمرت حتى العام 1984.

(7) علامات وراثية ترتبط بحجم ثدي المرأة

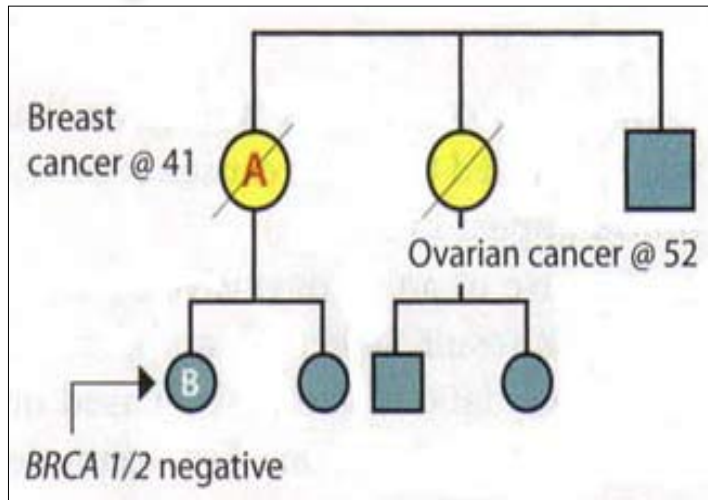

وسرطان الثدي. وأشار الباحثون إلى أن هذه الدراسة وحدها لا توفر دليلاً كافياً لربط حجم الثدي بالإصابة بالسرطان، لكنها قد تساهم بفهم أفضل للور الذي تلعبه بنية الثدي في خطر الإصابة بالسرطان.

وحلل العلماء معلومات تتعلق بـ 16175 امرأة من أصول أوروبية، وقارنوا أجيالهن على أسئلة الاستطلاع بما في ذلك قياس حمالة الصدر مع المعلومات الوراثية.

وكانت دراسة سابقة ربطت بين كبر حجم الصدر وزيادة خطر الإصابة بسرطان الثدي.

واشنطن / منابع: استطاع العلماء تحديد 7 علامات وراثية ترتبط بحجم ثدي المرأة ، وذكر موقع "لايف ساينس" الأميركي أن الباحثين بشركة الاختبارات الجينية "23 أند مي" استطاعوا لأول مرة تحديد العوامل الجينية المحددة المرتبطة باختلاف حجم أثداء النساء.

ولاحظ العلماء أن علامتين وراثيتين من التي جرى تحديدها، كان اكتشاف ارتباطها بسرطان الثدي.

وقال الباحث المسؤول عن الدراسة نيكولاس اريكسون إن هذه النتائج تظهر أن الطرق البيولوجية نفسها تكمن وراء النمو الطبيعي للثدي

طفيلي يهاجم المخ يتسبب في الانتحار



يعرف باسم توكسوبلازما جوندي. ويمكن أن يصاب الإنسان بعدوى مزمنة بهذا الطفيل من خلال أكل اللحوم غير المطهوه جيداً والخضروات دون غسلها أو التعامل مع فضلات القطط نظراً لأن هذا الطفيلي يتكاثر في فضلاتها.

وربطت بعض الدراسات بين هذا الطفيلي ومخاطر عالية للإصابة بالفصام ويعتقد باحثون انه نظراً لأن هذا الطفيلي يعيش في المخ فيمكنه التأثير على الانفعالات والسلوك.

الجمال.. خجول يحتج على سوء المعاملة بالانتحار

أكثر من 50 أنثى. ويسجل لمصمم السيارات أليك إيسيجونيس "1988-1990" قوله إن "الجمال حسان صمته لجنة ما". ويعلق قائلاً إنها لجنة على علم كبير بالتشريح والتحكم في درجة الحرارة وطبيعة البيئة الصحراوية وهي ظروف تكيف معها الجمال "بشكل مثالي" وفي مثل هذه الظروف كان الحصان سيهلك بسرعة.

ويوصي المؤلف بحسن معاملة الجمال وخصوصاً في نهاية الرحلة "فللجمال طريقته في الاحتجاج على المعاملة غير المعقولة وهي أن يموت.

وينصح بتجنب غضب الجمال الذي يمكنه أن يرفض بقوة من الجانب وللأمام وللخلف "وإذا هاجمك جمال شيق فليكن أن تخلع ملابسك وتلقي بها أمامه فربما يقبل هذا على أنه استحوذ" وربما يوسع الملابس ضرباً وتمزيقاً كما يفعل العمال اليابانيون حين يريدون التخلص من إحباطاتهم بضرب نماذج تمثّل مديرهم.

ويقول إن الجمال ذكر 62 مرة في الكتاب المقدس منها 56 مرة في العهد القديم وجاء في العهد الجديد "إن مرور جمال من ثقب إبرة أيسر من أن يدخل غني إلى ملكوت الله".

السير. وينقل روبرت إيرون عن رائد علم الاجتماع عبد الرحمن بن خلدون "1332-1406" قوله إن مصر كان فيها "معلمون تخصصوا في تعليم الحداة وهو غناء قادة الجمال" كما يسجل أيضاً أن الحداة السود كانوا يغنون الحان الحب والشجاعة فينسى الجمال "هديره الشهواني ويوجه أنفه في اتجاه مستقيم نحو الأتق.

ويضيف في كتابه "الجمال.. التاريخ الطبيعي والثقافي" أن "أقدم الجمليات" لم تكن أكبر من الأرنب البري وأنها أمضت 36 مليون عام من وجودها في أميركا الشمالية التي لا توجد فيها حالياً جمال إلا في حدائق الحيوان "أو في مزارع المزارعين غربي الأقطار. ويوضح أن الأمريكيتين كانتا قارتين منفصلتين وأنهما اصطدمتا قبل 2.5 مليون عام وأصبح بينهما جسر أرضي سمح للجمليات بالهجرة جنوباً.

ويقول إيرون إن الجمال الذي يوصف بأنه سفينة الصحراء يسير أربعة أيام متواصلة بدون ماء "وإذا حكمت الضرورة تصير أربعة عشر" وأنه سهل القيادة ما عدا في موسم التكاثر "وكانه يتذكر ما لقيه من سوء معاملة من قبل، يعض سائسه ويوقعه أرضاً ويرفسه" ثم يعود إلى وداعته السابقة.

ويضيف أن الناقة تنجب للمرة الأولى في سن الخامسة وأن الجمال يصبح ناضجاً جنسياً في سن السادسة وأنه لا اهتمام للجمال بالجنس في فصل الصيف ويمكن للذكر الواحد تلقيح

القاهرة / منابع: في كتاب عن الجمال يقول كاتب بريطاني إن هذا الحيوان ربما ظهر قبل نحو 40 مليون عام وإن له صفات نادرة منها الخجل وتذوق الجمال الموسيقي وهذا ما اكتشفه الرعاة منذ القدم إذ استعانوا بالغناء لحث الجمال على



طرائف

عندما كان أشعب صبياً .. حدث مرة أن كان والي الحجاز سائراً في الطريق فسأله : هل تعرف القراءة يا غلام؟ فقال : نعم فسأله أن يقول شيئاً ، فقال : إنا فتحنا لك فتحاً مبيناً . فسأله من هذا الجواب وأعطاه ديناراً .. فرفض الصبي أشعب أن يقبل الدينار ، فسأله الأمير عن سبب رفضه ، فقال أشعب: أخاف أن يضرني أبي فقال الأمير : قل له أن الأمير هو الذي أعطاك الدينار . فقال أشعب : انه لن يصدقني .. فقال الأمير : ولماذا ؟ فسكت الغلام لحظة ، ثم قال : لأن هذه ليست عطية الملوك.

وسائل طبيعية للتخلص من رائحة العرق

غالبا ما يرتبط فصل الصيف برائحة العرق خصوصا في الأماكن المغلقة والمزدحمة نتيجة ارتفاع درجات الحرارة وارتفاع معدلات الرطوبة فيصبح التخلص من رائحة العرق أكثر صعوبة رغم استخدام مزيلات العرق التي تعد حلاً مؤقتاً محدود المدة.

لذلك نقدم لك طرقاً طبيعية مفيدة للتخلص من هذه المشكلة المزجة والمرجة:

- 1- استخدام عصير الخيار بطريقة الدهن لاحتوائه على المغنسيوم حيث يعد وسيلة طبيعية لإزالة رائحة العرق.
- 2- خل التفاح: يمكن استخدام خل التفاح في دهان منطقة تحت الإبطين للتخلص من رائحة العرق وسوف تشعر عند استعماله (بحرقان) بسيط في الجلد ولكنه يزول سريعاً.
- 3- عصير اللفت: قوم بعصر بعض ثمار اللفت للحصول على ماء ملء ملعقتين من العصير واستخدمي هذا العصير في دهان تحت الإبطين، بعد أخذ حمام ماء ستختفي الرائحة الكريهة لفترة طويلة.

4- لوز: يدهن مكان التعرق بمجموع اللوز المر للتخفيف وتعديل الرائحة، كما يؤكل اللوز الحلو لتخفيف العرق.

5- يجب إزالة الشعر باستمرار من تحت الإبطين والمنطقة الحساسة لأن وجود الشعر يساعد على زيادة التعرق وتكون البكتيريا وتراكمها فتظهر رائحة العرق الكريهة.

6- يمكن إزالة رائحة العرق باستخدام مواد تمتص العرق مثل بودرة النشا baking soda الشبه الشمر حيث توضع بعد الحمام على المناطق التي تعرق أكثر من غيرها مثل الإبطين تحت الصدر القدمين وبين أصابع القدمين والمنطقة الحساسة..

أما التغذية السليمة لإزالة رائحة العرق نهائياً فيجب أن تتركز على:

- 1- الإكثار من أكل الفواكه والخضروات الورقية الغنية بالكالسيوم مثل السبانخ البقدونس الخس الجرجير... الخ.
- 2- تجنب أكل التوم البصل اللحوم والمقليات الأكل المسبك والأطعمة الغنية بالدهون المشروبات الغنية بالكافيين

ومنتجات السكر المصنع لأنه يزيد من التعرق مرات ومرات.

3- شرب كميات كبيرة من المياه يومياً يساعد لأن يخفض تركيز اليوريا التي تسبب رائحة العرق الكريهة والاستحمام بالدهون

فور التعرق. ارتداء الملابس القطنية يفيد في تقليل مشكلة العرق لأنها تمتص العرق وتقلل الاحتكاك.

الحمل	الثور	الجوزاء	السرطان	الأسد	العذراء
3/21 إلى 4/19	4/20 إلى 5/20	5/21 إلى 6/21	6/22 إلى 7/22	7/23 إلى 8/22	8/23 إلى 9/22
قد يتعلق الأمر بمسألة بيع وتعثر أو عملية شراء تحتاج إلى مزيد من المال، إلا أن الحوافز كثيرة عليك التحرك والمجازفة وعدم الخوف، لأنك تتمتع بقدرات لإيجاد الحلول والبحث عن وسائل أخرى للمعالجة. قد يحزن بعضهم على أحد أفراد العائلة، وبأسلوب درامي يمزج به، إلا أن هذا الطرف قد يجمع الجميع حول هدف واحد. استمتع بأوقات قدر المستطاع، وخذ الأمور بروية وحكمة، ولن تكون إلا مرتاحاً.	تتمتع بفصاحة ذكية، ولن يصعب عليك التفاهم والتواصل مع أحد. حين تفكك للسفر أو للتفكير أو للاتصال بالخارج. انصح لك بتذليل العقبات وبذل جهود مضاعفة لتوفير كل الفرص اللازمة لتحقيق حلم الارتباط وتأسيسه. لا تبخل على صحتك بكل ما يعود عليها بالنفع، فهي إذا تدهورت سيكون من الصعب استعادتها.	جرب التأني بنفسك عن أجواء التشنج، ولا تتدخل في أمور لا تعنيك. أنت مثابر ومصمم على تحقيق أهدافك. منفتح على الآخرين وتقبل الاختلاف في وجهات النظر. إذا كنت على علاقة جديدة أو مبدئية، تحصل على فرصة ثمينة لبناء مستقبل واع، شرط التحلي بالنضج والوعي بالعاطفيين. خلع عنك ثوب الكسل وارتد ثوب النشاط، وانطلق في مشروع رياضي يعود عليك بالنفع صحياً.	السرطان (21 حزيران - 20 تموز) أدعوك إلى استغلال الفرص الثمينة لتسهيل أمرك وشؤونك، فتكون البداية سهلة وتمهّد بالتالي ليوم مشرق ومناق. قد تقع في الغرام أيضاً وتعبر عن مشاعرك بفيض وغزارة، أو تحتفل بمناسبة مهمة جداً وتفرح بزوارئين أو مشاركين. تثير رشاقتك دهشة المقربين منك، بعدما اكتشفوا أنك ملتزم ممارسة الرياضة يومياً.	خلافات هامشية وغير مبررة مع بعض زملاء، لكن ذلك لن يترك أي رواسب أو تجاذبات مستقبلية. إذا كنت راغباً في تحقيق الاستقرار، فإن الشريك الحالي هو الشخص المناسب لإقامة هذه الخطوة، فلا تتردد. إياك والاستسلام أمام أي عارض صحي طارئ عن ممارسة الرياضة، طبعاً بعد استشارة الطبيب.	استحقاقات متتالية واختبارات جديدة، تحدد مصير مستقبلك في العمل على المدى الطويل. لا تحاسب الشريك على أخطأه لم يرتكبها، بل لمجرد التفكير فيها. الحزن يؤدي غالباً إلى مشكلات صحية متعددة، والابتعاد عن ذلك يكون يعيش حياة هادئة وسعيدة.
الوزن	العقرب	القوس	الجدي	الدلو	الحوت
9/23 إلى 10/22	10/23 إلى 11/21	11/22 إلى 12/21	12/22 إلى 1/19	1/20 إلى 2/18	2/19 إلى 3/20
حاذر حوادث السير. ثمة ما يشير إلى ربح من خلال صفقة تجارية أو تتعلق بالخارج أو بالجامعات أو محيط ديني. ثمة ما يشير إلى رغبة في السفر وربما إقامة علاقة مع شخص من خارج محيطك. وهناك احتمال فرح أو ولادة حفيد. القيام بنزهة في أحضان الطبيعة أو على الشاطئ تخفف المتاعب النفسية والجسدية.	تجنب التوتر قدر المستطاع، فهذا اليوم يحمل إليك بعض المتاعب، لكن ذلك سيكون مؤقتاً. لا تتسرع لأن عامل الثقة مفقود بينك وبين الشريك، فالشكوك حاضرة دائماً. الحفاظ على الوزن المطلوب مهم جداً، وخصوصاً أن هذا يساهم في راحة ذهنية صافية.	تشعر بالحماية والهدوء الاجتماعي، الأمر الذي يشدّ من عزيمتك ويقوي إرادتك. تستعيد صفاتك الذهنية وهديك النفسية لتتنصر على الشعور بالإحباط والفراغ. تكون علاقتك العائلية والعاطفية متوترة، فتشعر بالحاجة إلى ضبط الأوضاع والسيطرة عليها. بعض الانفعالات الناجمة عن مشاغل الحياة المهنية تدفعك إلى التفكير في أخذ قسط من الراحة لإراحة أعصابك.	القمر في بيتك الثالث، أي في الحوت يحمل إليك معلومات تشغلك. بعد التأثر والتراجع، تعود المياه نوعاً ما إلى مجاريها الطبيعية، فتتحلل المشكلات وتزول العوائق والمصاعب. لا أجد سبباً لظهور خلافات، فأنت منسجم تماماً مع نفسك ومع الحبيب، وتتمتع بطلاقة إيجابية تنعكس على معاملتك مع المحيط والمقربين. لا بد في نهاية المطاف، عندما يصل وضعك الصحي إلى ضرورة اتخاذ القرار المناسب، أن ترضخ للأمر الواقع.	ضع عواطفك جانباً واتك على المنطق والعقل. لا عجب إذا تغير رأيك بالنسبة إلى بعض الأشخاص أو الاعتبارات الراضية لديك أو حتى الانطباعات والتطلعات. يكتفي أن تعبر للشريك عن مشاعرك البهيلة وعن صدق نيائك لتزيل الشكوك من رأسه ولتهدي خطاؤه. لا تتقدم من كثرة المنوعات في لائحة الطعام الطويلة، تقيد بها ولن تكون إلا مرتاحاً.	تستدق بعض التصرفات وتؤجل المستحقات أو تتحدى القوانين وتدفع الثمن. قد تفاجأ باستغلال بعضهم للسلطة أو بفسح عقد بصورة مفاجئة. يحمل إليك هذا اليوم ديناميكية وعلاقة جيدة بالجنس الأخر. تشعر بالتوازن والتناغم مع الأجواء والمناخات حولك. تبادل إلى شراء بعض الأدوات الرياضية التي تستدقك على ممارسة تمارين معينة في المنزل تفيدك.

حظك اليوم
كتبه ليون
وواصلنا